

ZUR  
WANDANBRINGUNG  
IN INNENRÄUMEN

# Image

Wählen Sie einen Standort, der sich in der Nähe eines 230 V / 50 Hz Stromanschlusses befindet. Achten Sie darauf, daß der Stromanschluß der elektrischen Anlage den Sicherheitsnormen entspricht und durch eine Sicherung im Zählerkasten geschützt ist.

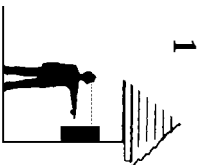
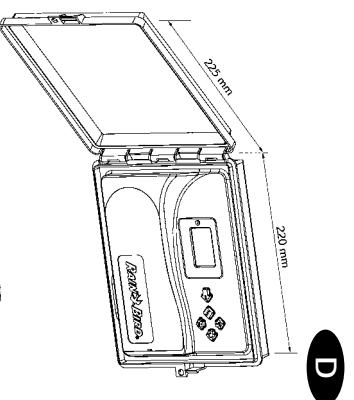

1

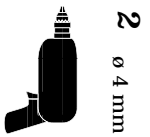

2  $\varnothing$  4 mm

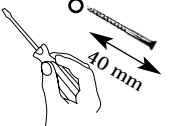

40 mm

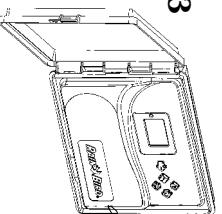

3

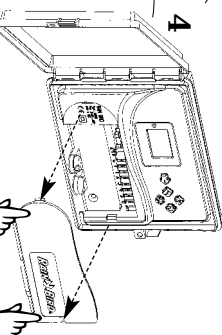

4

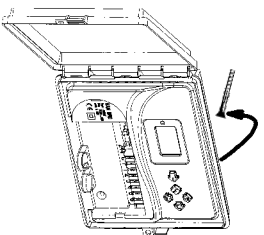

5

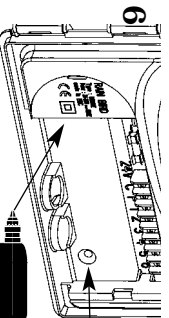

6

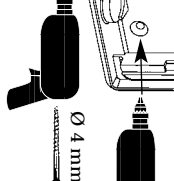

$\varnothing$  4 mm



$\varnothing$  4 mm

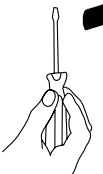

$\varnothing$  4 mm



$\varnothing$  4 mm



$\varnothing$  4 mm



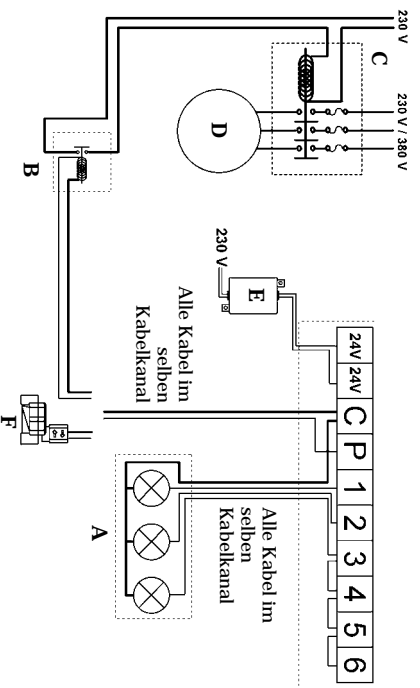

**Pumpenstart oder Hauptventil**  
 Die Klemme, die mit „P“ gekennzeichnet ist, ermöglicht den automatischen Start einer Pumpe über ein Relais oder das Öffnen eines Hauptventils, das sich jedoch nur öffnet, wenn eine Station aktiviert ist. Empfohlene Relais: FNINDER 55-1, HAGER E123-01 oder äquivalent.

**D**

**ACHTUNG**  
 Wenn Stationen nicht verwendet werden, müssen die nicht benutzten Stationen an eine benutzte Station angeschlossen werden. Im Falle eines längeren Stromausfalls könnte sonst die Pumpe ohne Wasser arbeiten und dadurch ernsthaft beschädigt werden.

## RAIN CHECK™ Option

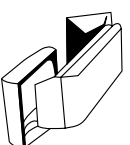
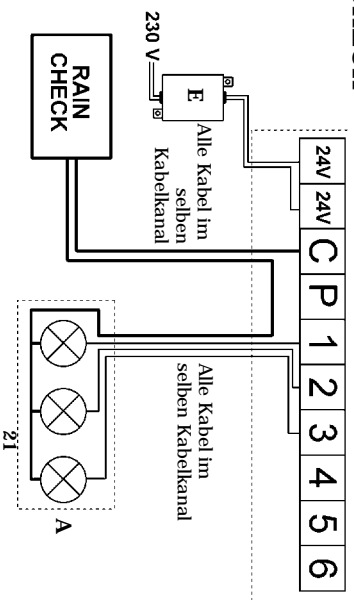



**PROGRAMMIERUNG**

\* Das Steuergerät MACE hat ein durchlaufendes Menü. Durch das wiederholte Drücken der Taste → werden die 8 Menüs nacheinander aufgerufen.

\* Die eingegebenen Daten werden automatisch gespeichert, wenn durch Drücken der Taste → das nächste Menü aufgerufen wird.

\* Symbole zeigen die verschiedenen Funktionen an und Sie können daraus ersehen, welche Berechnungsbahläufe Sie programmieren. Wenn Sie eine bestimmte Funktion aufrufen möchten, drücken Sie solange auf die Taste →, bis die gewünschte Funktion erscheint.

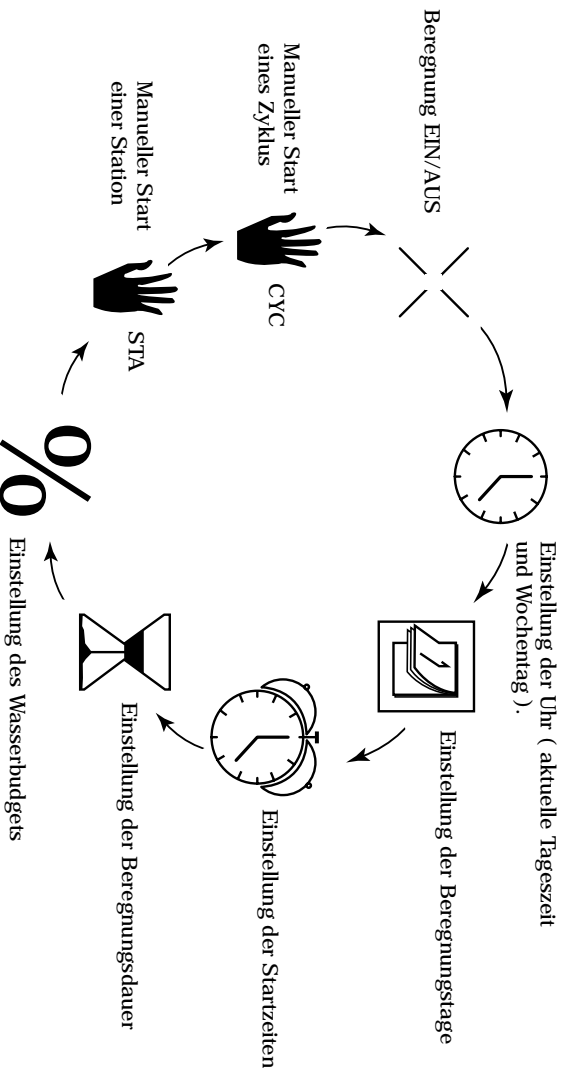

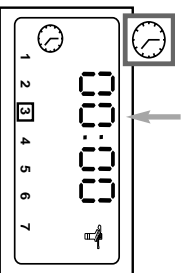

- I. EINSTELLEN DER UHR
  - A. Einstellen der aktuellen Tageszeit  
Benutzen Sie die Tasten +/ON und -/OFF.  
Mit +/ON gehen Sie vorwärts.  
Mit -/OFF gehen Sie rückwärts.  
Durch Drücken dieser beiden Tasten für mehr als 2 Sekunden geht die Zeit schnell vor oder zurück.

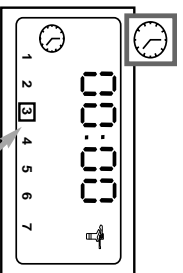

- B. Einstellung des aktuellen Tages für den 7-Tage Zyklus.  
Gehen Sie mit der Taste ↻ durch die 7 Tage der Woche (1 = Montag) und setzen Sie ihn auf den heutigen Tag.

Beispiel: Heute ist Mittwoch, also setzen Sie den Cursor auf 3.

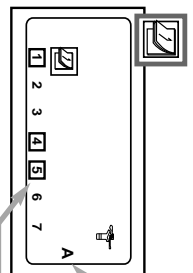

- II. EINSTELLUNG DER BEREGNUNGSTAGE FÜR JEDES PROGRAMM (7-TAGE ZYKLUS)
  - Wählen Sie das gewünschte Programm mit der Taste A/B. Gehen Sie mit der Taste ↻ durch die 7 Wochentage (1 = Montag). Mit den Tasten +/ON und -/OFF bestätigen oder löschen Sie Ihre Wahl.  
Bei mit der -/OFF Taste geklickten Tagen ist kein Kästchen um den Tag.  
Wenn Sie einen Tag bestätigen wollen, gehen Sie mit dem Cursor auf den Tag und drücken +/ON. Gehen Sie genau so für das zweite Programm vor.  
In diesem Beispiel sind Montag, Donnerstag und Freitag die Berechnungstage für Programm A.

### III. EINSTELLEN DER STARTZEITEN

Sie können einen Beregnungszyklus bis zu 8 mal pro Tag starten und so die gewünschte Wassermenge genau dosieren. Die Stationen desselben Programms führen jeden Start nacheinander in der Reihenfolge der programmierten Beregnungsdauer aus (siehe Kap. IV).

Zuerst wählen Sie das gewünschte Programm mit der Taste A/B. Mit den Tasten +/ON und -/OFF können Sie die erste Startzeit einstellen. Dann drücken Sie die Taste ⏪, um auf die nächste Startzeit zu kommen und stellen sie genau so ein. Um die Startzeit zu speichern und um ins nächste Menü zu kommen, drücken Sie die Taste →.

BEACHTEN: Sie müssen nicht unbedingt alle 8 Startzeiten einstellen.

Das MAGE führt die Starts in chronologischer Reihenfolge von 00:00 bis 23:59 Uhr aus.

Um eine Startzeit zu löschen, gehen Sie mit der Taste ⏪ durch alle Startzeiten, bis Sie auf die kommen, die Sie löschen möchten. Dann halten Sie die Taste ⏪ mindestens 2 Sekunden lang gedrückt.

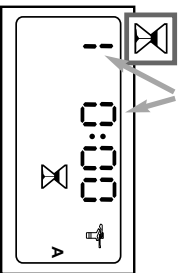
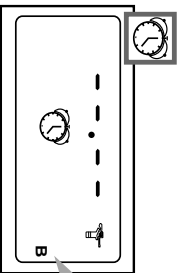

### IV. EINSTELLUNG DER BEREGNUNGSDAUER FÜR JEDE STATION:

Jede Station muss einem Programm zugeordnet sein, führen Sie dies mit der Taste A/B aus.

Um zur nächsten Station zu kommen, drücken Sie die Taste ⏪. Die Einstellung der Beregnungsdauer für eine Station von 1 Minute bis zu 4 Stunden erfolgt mit den Tasten +/ON und -/OFF in Schritten von einer Minute. Auf der Anzeige sehen Sie die Stations-Beregnungsdauer in Stunden und Minuten.

BEACHTEN: Im Fall von Überschneidungen, d.h., wenn der erste Beregnungsvorgang noch nicht beendet ist und der zweite starten sollte, beendet das Steuergerät den ersten und startet dann den gespeicherten zweiten.

### V. WASSERBUDGET

Das Steuergerät MAGE verfügt über die Funktion „Wasserbudget“, mit der die Beregnungsdauer für jedes Programm von 0 bis 200 % variiert werden kann, ohne die Beregnungsdauer jeder Station zu verändern. Die Einstellung von 100 % heißt, dass alle Stationen die programmierte Beregnungsdauer ausführen. Mit der Funktion Wasserbudget kann in kalten Wintermonaten die programmierte Beregnungsdauer verkürzt oder im Sommer - bei besonders heißen Wetter - erhöht werden. Die Einstellung erfolgt mit den Tasten +/ON und -/OFF in Schritten von 10 %.

Beispiel: Die Zahl 80 % auf der Anzeige bedeutet, dass alle Stationen eines Programms 20 % weniger beregnen, d.h. bei einer Programmierung von 10 Minuten Dauer sind es nun 8 Minuten. Die verkürzte oder erhöhte Dauer erscheint NICHT auf der Anzeige ⏪ von Kap. IV. Auf der Anzeige ⏪ von Kap. I sehen Sie das Funktionsymbol % als Hinweis, dass das Wasserbudget eingestellt ist. Denken Sie daran, dass der eingestellte Prozentsatz für alle Stationen in beiden Programmen gilt!

Um die Beregnung wieder auf normale 100 % zu setzen, rufen Sie die Funktion % Wasserbudget auf und stellen sie auf 100% ein.

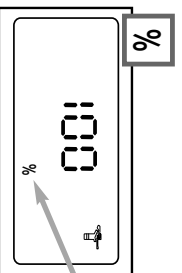

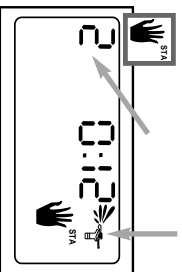

#### VII. MANUELLER START EINER STATION

Die Stationsnummer wird oben links angezeigt (z.B. Station 2). Um auf die nächste Station zu kommen, drücken Sie die Taste . Wenn Sie z.B. Station 2 manuell starten möchten, drücken Sie die Taste , bis die Station 2 angezeigt wird. Dann drücken Sie die Taste +/ON. Ein Regner mit blinkendem Wasserstrahl auf der Anzeige zeigt, dass die Beregnung stattfindet. Die programmierte Beregnungsdauer (z.B. 12 Min.) erscheint auf der Anzeige und wird minuteweise abgezählt. Wenn Sie die Beregnung vorzeitig beenden möchten, drücken Sie die Taste -/OFF. Der blinkende Wasserstrahl ist weg.

**BEACHTTE:** Die Funktion Wasserbudget kann bei manuellem Start einer Station nicht angewendet werden.

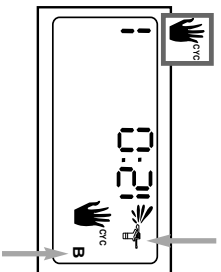

#### VII. MANUELLER START EINES ZYKLUS

Ein Zyklus besteht aus der programmierten Beregnungsdauer aller Stationen desselben Programms nacheinander. Wählen Sie mit der Taste A/B das gewünschte Programm. Um den Zyklus zu starten, drücken Sie die Taste +/ON und auf der Anzeige erscheint der blinkende Wasserstrahl. Die erste Station des gewählten Programms wird angezeigt und die Beregnungsdauer dieser Station abgezählt. Danach kommen die nächsten Stationen nacheinander. Wenn ein Wasserbudget eingestellt ist, erscheint das Symbol % neben A oder B. Die erhöhte oder verkürzte Beregnungsdauer erscheint ebenfalls auf der Anzeige. Um die Beregnung vorzeitig zu beenden, drücken Sie die Taste -/OFF. Die Anzeige kehrt zur aktuellen Tageszeit zurück.

**ACHTUNG:** Wenn das Steuergerät im Modus OFF = AIS ist (ein nicht blinkendes Kreuz über dem Regner), findet keine manuelle oder automatische Beregnung statt. Siehe Kap. VIII.

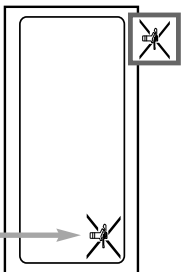

#### VIII. FUNKTION EIN/AUS

Die wechselseitig eingestellte Position ist ON (EIN) und die Beregnung wird der Programmierung entsprechend ausgeführt. Sie können jedoch, z. B. bei Regenwetter, die gesamte Beregnung verhindern, ohne das Programm zu verändern. Gehen Sie auf die Anzeige mit dem blinkenden Kreuz über dem Regner. Um die Beregnung zu untersagen, drücken Sie die Taste -/OFF. Das Kreuz blinkt nun nicht mehr. Wenn Sie durch das Menü mit der Taste gehen, sehen Sie, dass der Regner mit dem nicht blinkenden Kreuz bleibt (bis auf eine Anzeige). Es findet keine Beregnung statt, weder automatisch, noch manuell. Um die Beregnung von neuem zu gestatten, drücken Sie die Taste so lange, bis die Anzeige mit dem blinkenden Kreuz erscheint. Nun drücken Sie die Taste +/ON und das Kreuz ist weg.



### **FUNKTION NACH STROMAUSFALL**

Wenn die LED Anzeige aus ist, ist auch die LCD Anzeige leer. Es ist kein 230 V Strom vorhanden und es findet keine Beregnung statt. Das IMAGE verfügt jedoch über eine Memoryfunktion, d.h. es behält die gespeicherten Beregnungsprogramme für mindestens 24 Stunden. Wenn der Stromausfall länger dauert, sind die Programme gelöscht. Ein Schutzprogramm sorgt dafür, daß 8 Stunden nach Wiedereinsetzen des Stroms jede Station 10 Minuten lang beregnet. Alle Stationen werden in diesem Fall dem Programm A zugeordnet. Das Steuergerät muss in diesem Fall neu programmiert werden.

### **KONFORMITÄTSERKLÄRUNG GEMÄß DER EUROPÄISCHEN RICHTLINIEN**

Hiermit erkläre ich, daß das Gerät IMAGE, ein Steuergerät zur automatischen Beregnung, den Europäischen Richtlinien 73/23/CEE und 93/68 für elektrische Sicherheit und den Richtlinien 89/336/CEE, 93/31/CEE, und 93/68/CEE bezüglich der elektromagnetischen Kompatibilität entspricht.

Die angewandten Normen in Übereinstimmung mit den technischen Anforderungen sind:

EN 60065 für elektrische Sicherheit

EN 50081-1 ed 92 und EN 50082-1 ed 92 für Interferenzen und für den Widerstand gegen Interferenzen.

Allgemeine Informationen zu Ihrem Image-Steuergerät befinden sich links von der Klemmleiste.

Das Steuergerät IMAGE benötigt eine 230V~50Hz Stromversorgung.

Aix-en-Provence, den 13/09/2000

General Manager  
RAIN BIRD EUROPE  
Unterschrift

